



ПРИ ПОДДЕРЖКЕ
ФОНДА ПРЕЗИДЕНТСКИХ ГРАНТОВ

Играем со звуком С

Логопедическая раскраска

Артикуляционная гимнастика

Чистоговорки

Загадки



Дорогие родители!

Перед вами необычная логопедическая раскраска. В ней есть не только картинки для раскрашивания, что само по себе хорошо, но и комплекс артикуляционных упражнений, а также чистоговорки и загадки. Все это способы коррекции неправильного звукопроизношения и постановки звуков.

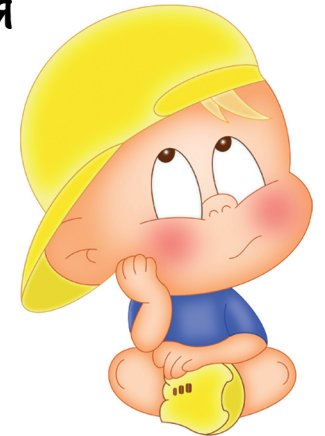

КАК ДЕЛАТЬ АРТИКУЛЯЦИОННУЮ ГИМНАСТИКУ

- 1. Упражнения следует выполнять только в присутствии взрослого и при его участии, потому что неправильное выполнение не даст никаких результатов.**
- 2. Артикуляционная гимнастика должна выполняться перед зеркалом, ребенок должен видеть в нем и взрослого и себя. Таким образом, он сможет повторять за взрослым, копируя его технику.**
- 3. Упражнения повторяются до 10 раз в зависимости от сложности.**
- 4. Гимнастика не должна выполняться быстро, главное не скорость, а четкость движений.**
- 5. Артикуляционная гимнастика должна выполняться КАЖДЫЙ ДЕНЬ по 5-10 мин.**

«Заборчик»

Как выполнять: улыбнуться, улыбнуться, с напряжением обнажив сомкнутые зубы
(Удерживать 5-10 секунд. Повторить 5-8 раз).

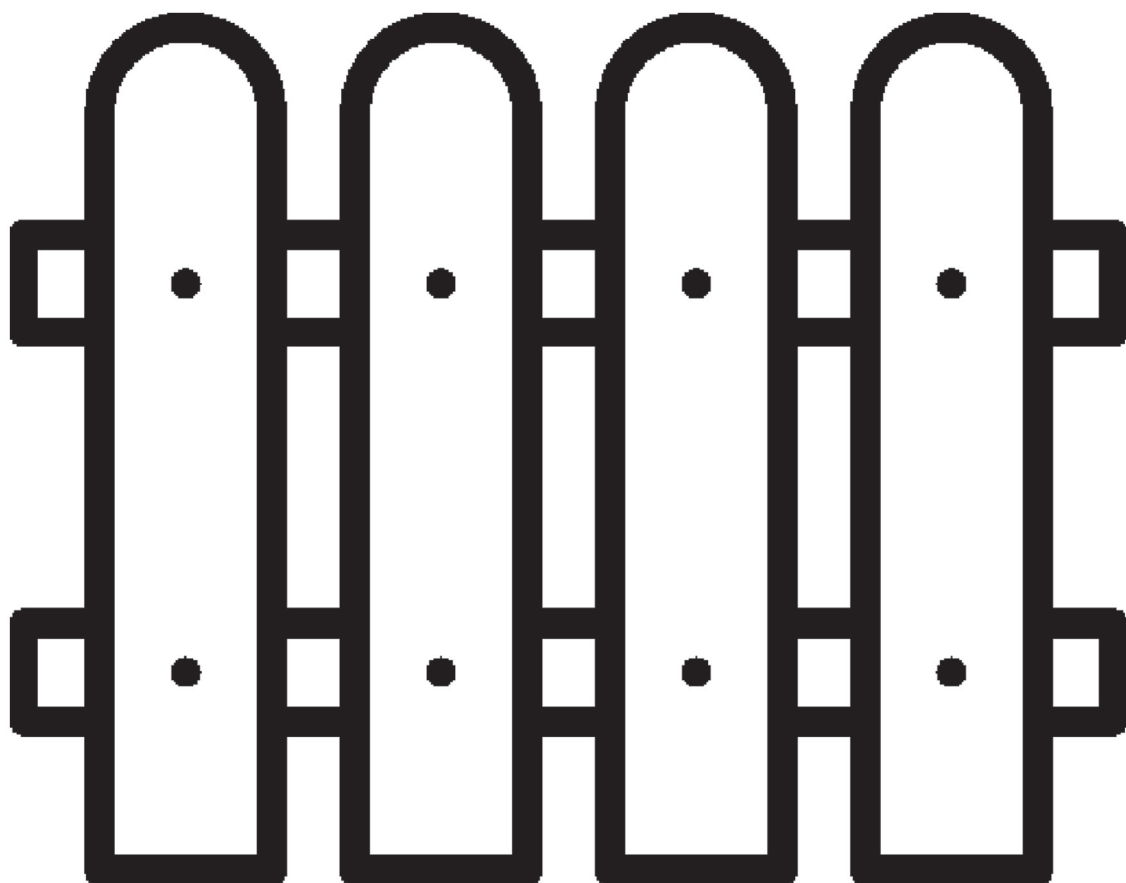

Дворник забыл покрасить забор. Давай ему поможем!
Раскрась забор тем цветом, какой тебе больше нравится. Или сделай забор разноцветным.

«Блинчик»

улыбнуться, приоткрыть рот;

положить широкий передний край языка на нижнюю губу;

удержать язык в таком положении под счет от 1 до 5-10;

важно следить, чтобы нижняя губа не напрягалась и не

натягивалась на нижние зубы.

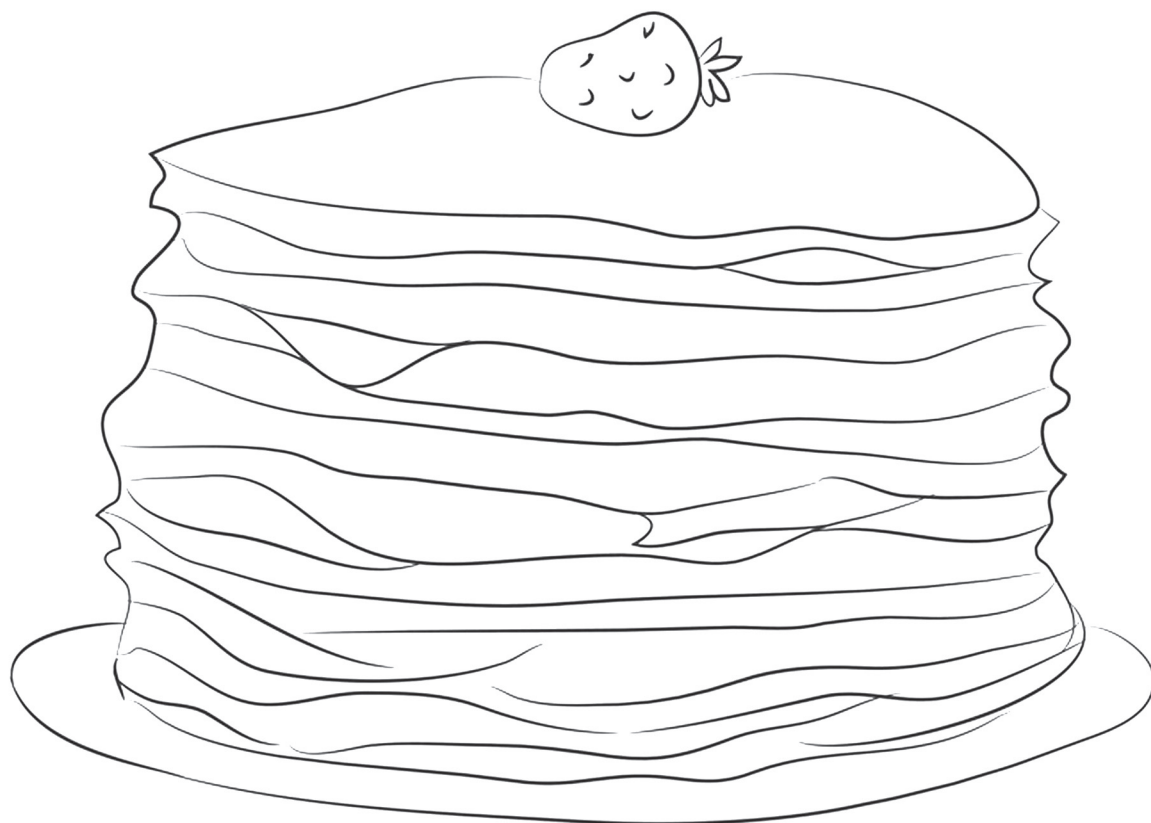

А в награду получаем вкусные блинчики.
Давай их раскрасим!

«Качели»

улыбнуться; открыть широко рот;

на счет «раз» опустить кончик языка за нижние
зубы, на счет «два» поднять язык за верхние зубы.



Раскрась качели такими цветами, какими
захочешь.

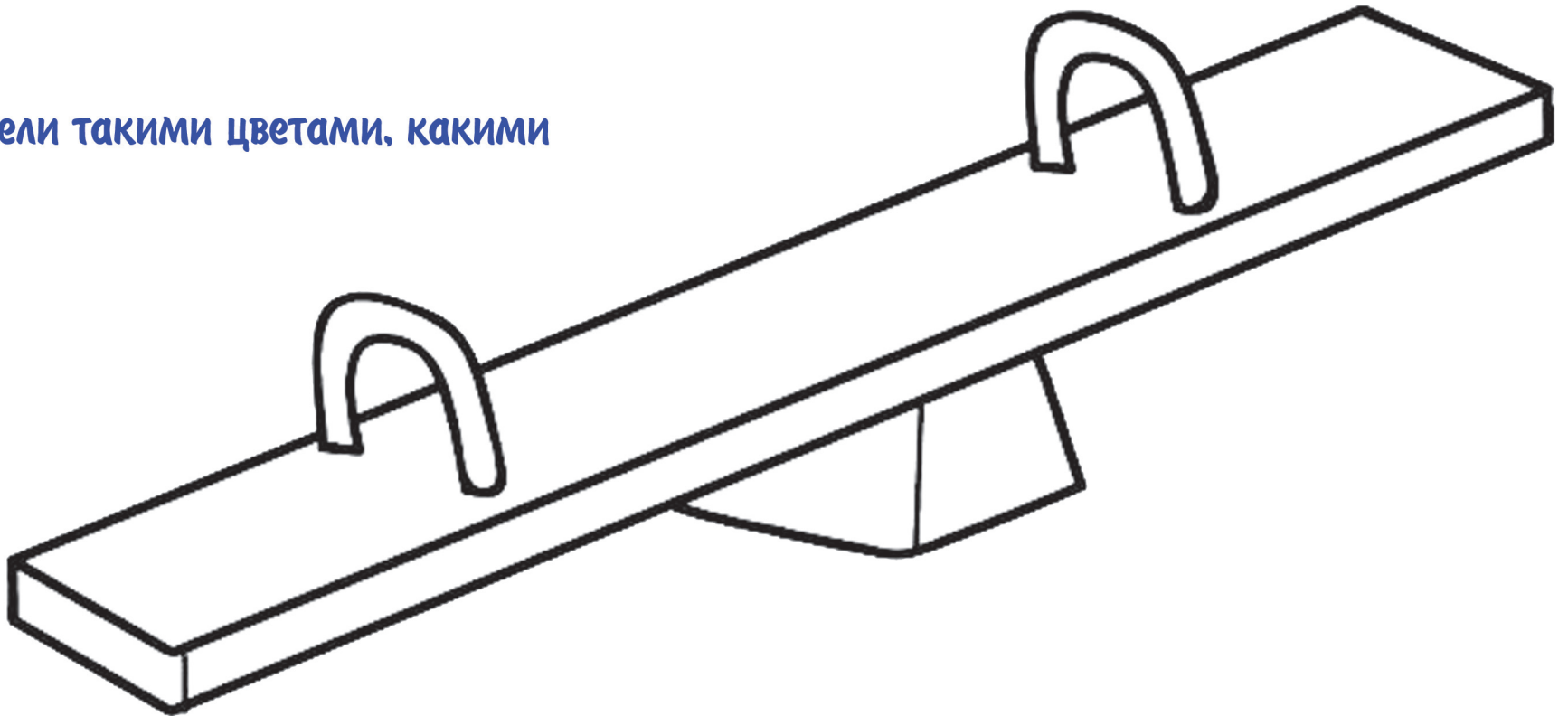

«Лягушка»

Как выполнять: улыбнуться, показать сомкнутые зубы. Удерживать губы в таком положении до счета «пять», затем вернуть губы в исходное положение. Повторить три-четыре раза.



Раскрась лягушку.
Скажи, на чем она сидит?



«Парус»

Как выполнять: улыбнуться, широко открыть рот, кончик языка поднять и поставить на бугорки (альвеолы) за верхними зубами. Удерживать язык в таком положении до счета «восемь». Повторить три-четыре раза.

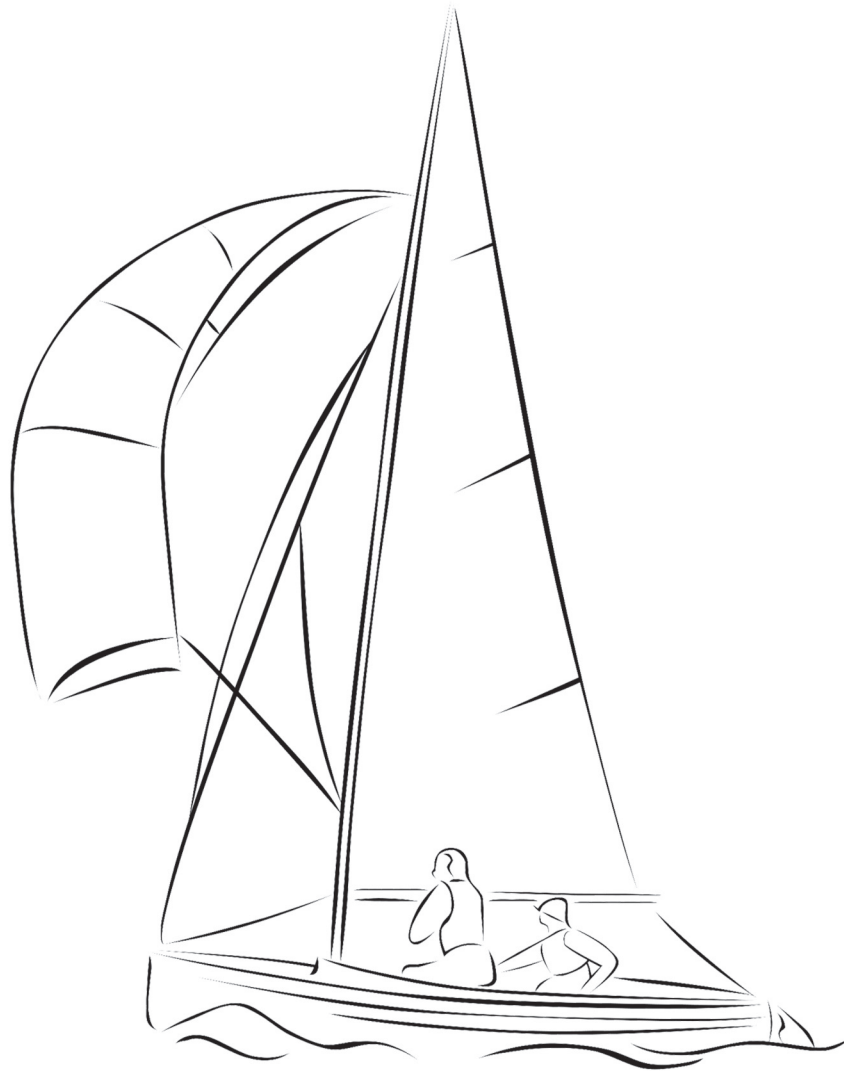

Раскрась лодку и парус.
Дорисуй море. Какого оно цвета?



«Часики»

Как выполнять: улыбнуться, открыть рот.
Тянуться языком попеременно то к левому
углу рта, то к правому. Повторить 5-10 раз.

Раскрась часы. Расскажи, какого
цвета будет корпус, циферблат и
стрелки?

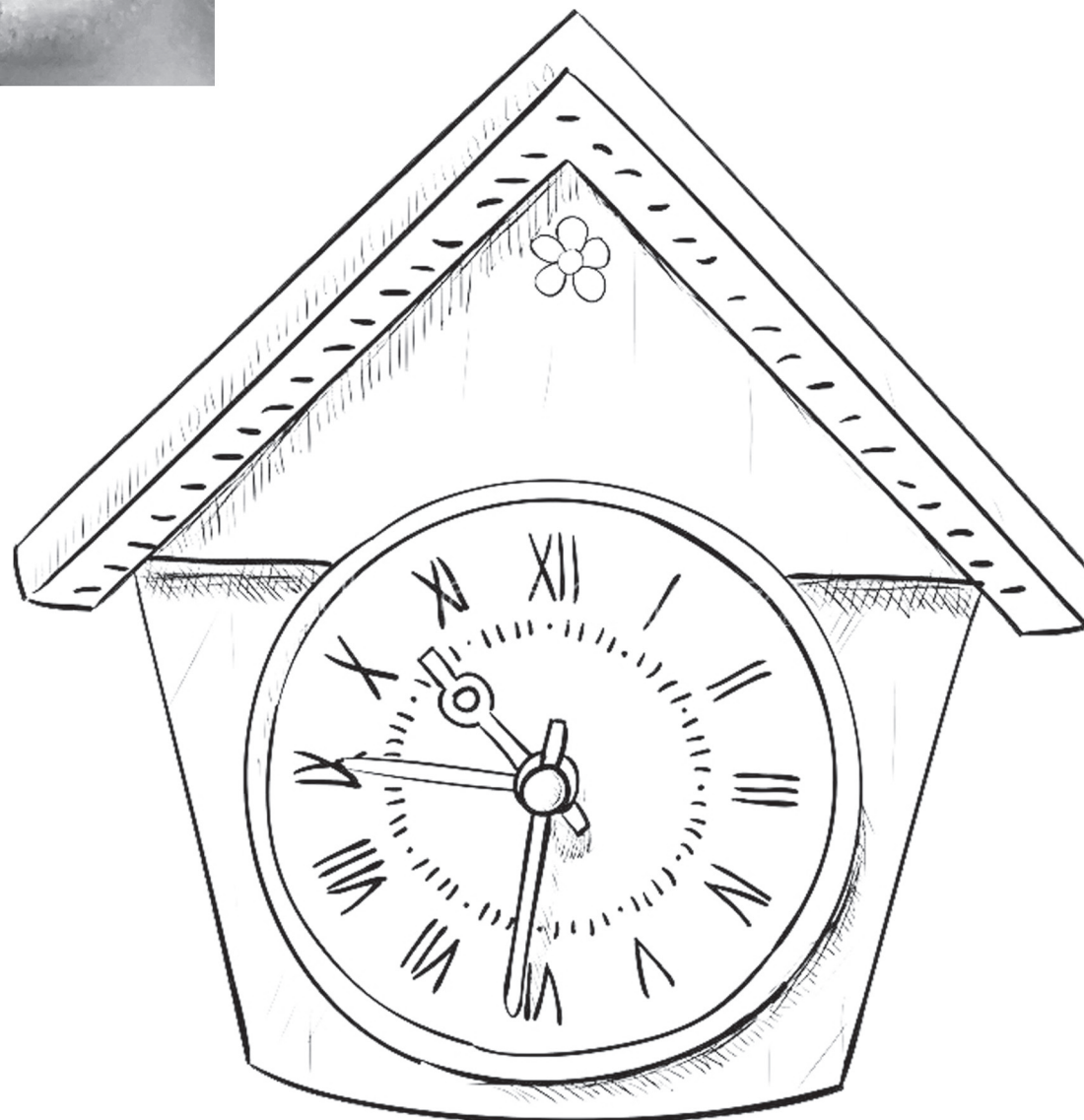

«Лопаточка»

Как выполнять: открыть рот, положить широкий язык на нижнюю губу и удерживать его в таком положении на счет «пять». Повторить 5-10 раз.

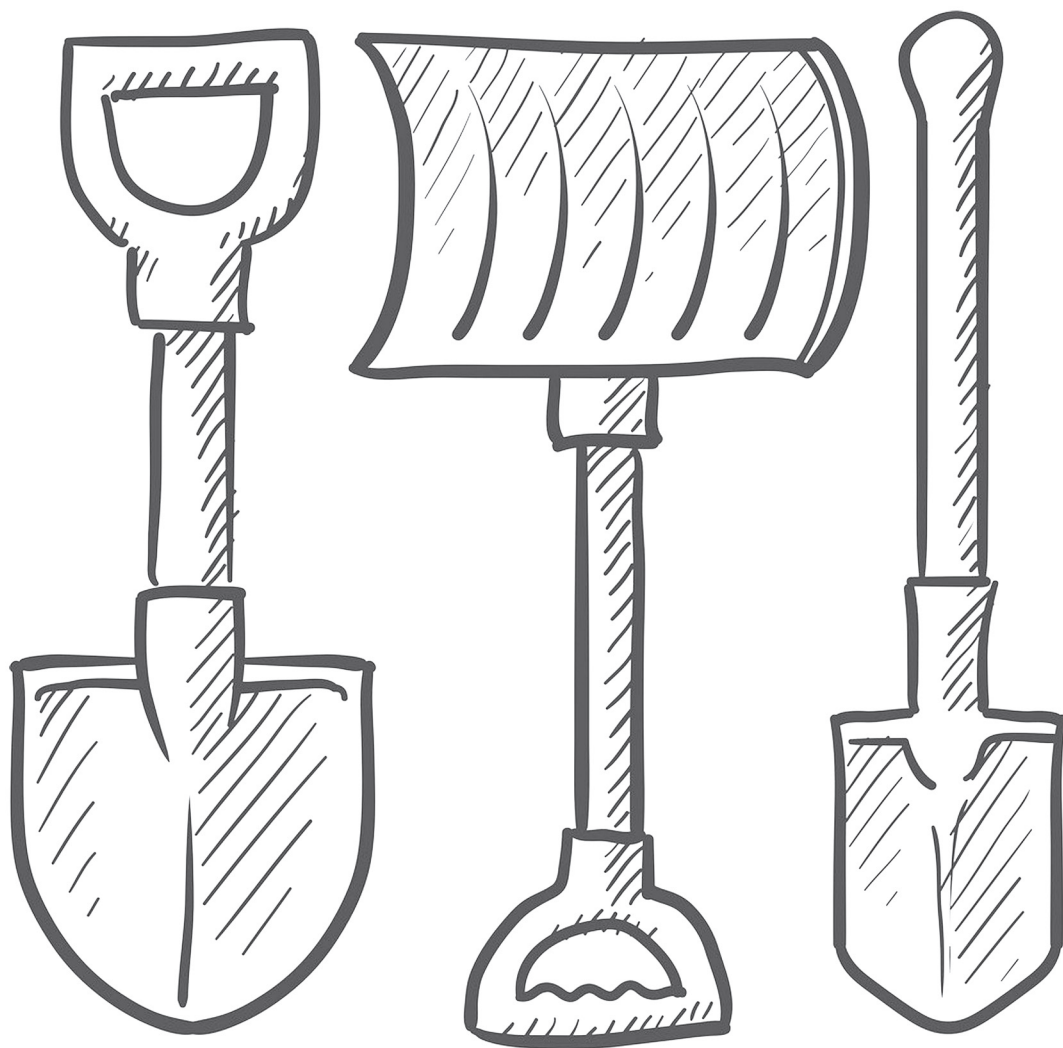

Посмотри, сколько лопат на картинке!
Все они разные. Какая лопата для чего предназначена?
Раскрась лопаты и расскажи, какой лопатой вскапывают грядки, а какой убирают снег.

«Горка»

Как выполнять: открыть рот, улыбнуться. Широким кончиком языка упереться в основание нижних резцов.

Спинка языка выгибается, затем выравнивается.

Получается горка. Нужно следить, чтобы кончик языка не отрывался от зубов.

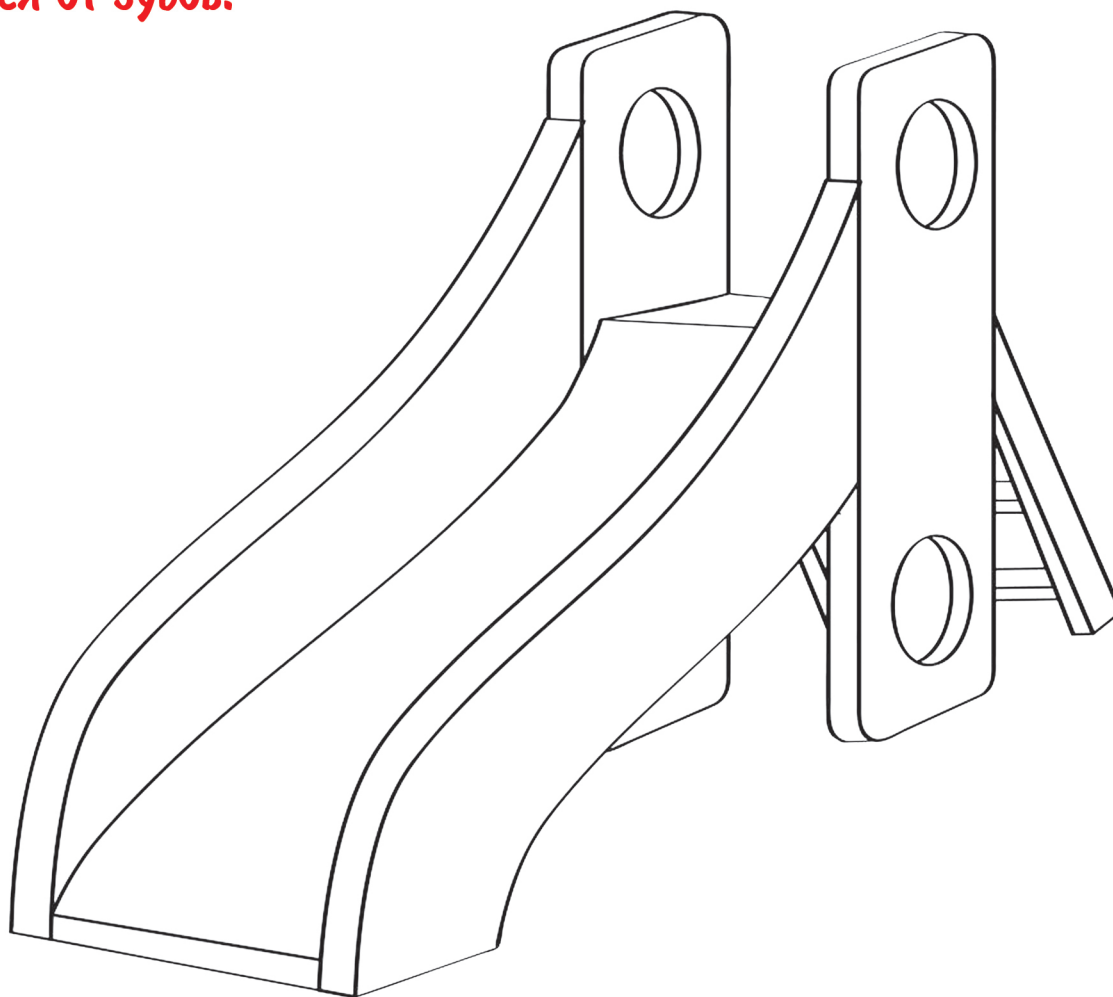

Давай раскрасим горку, чтобы она была яркой и нарядной.

Проговори чистоговорки и раскрась картинку.
Какого цвета шубка у лисы?



Са-са-са - вот лиса.

Су-су-су - нора лисы в лесу.

Су-су-су - мы видели лису.

Сы-сы-сы - хвост красивый у лисы.

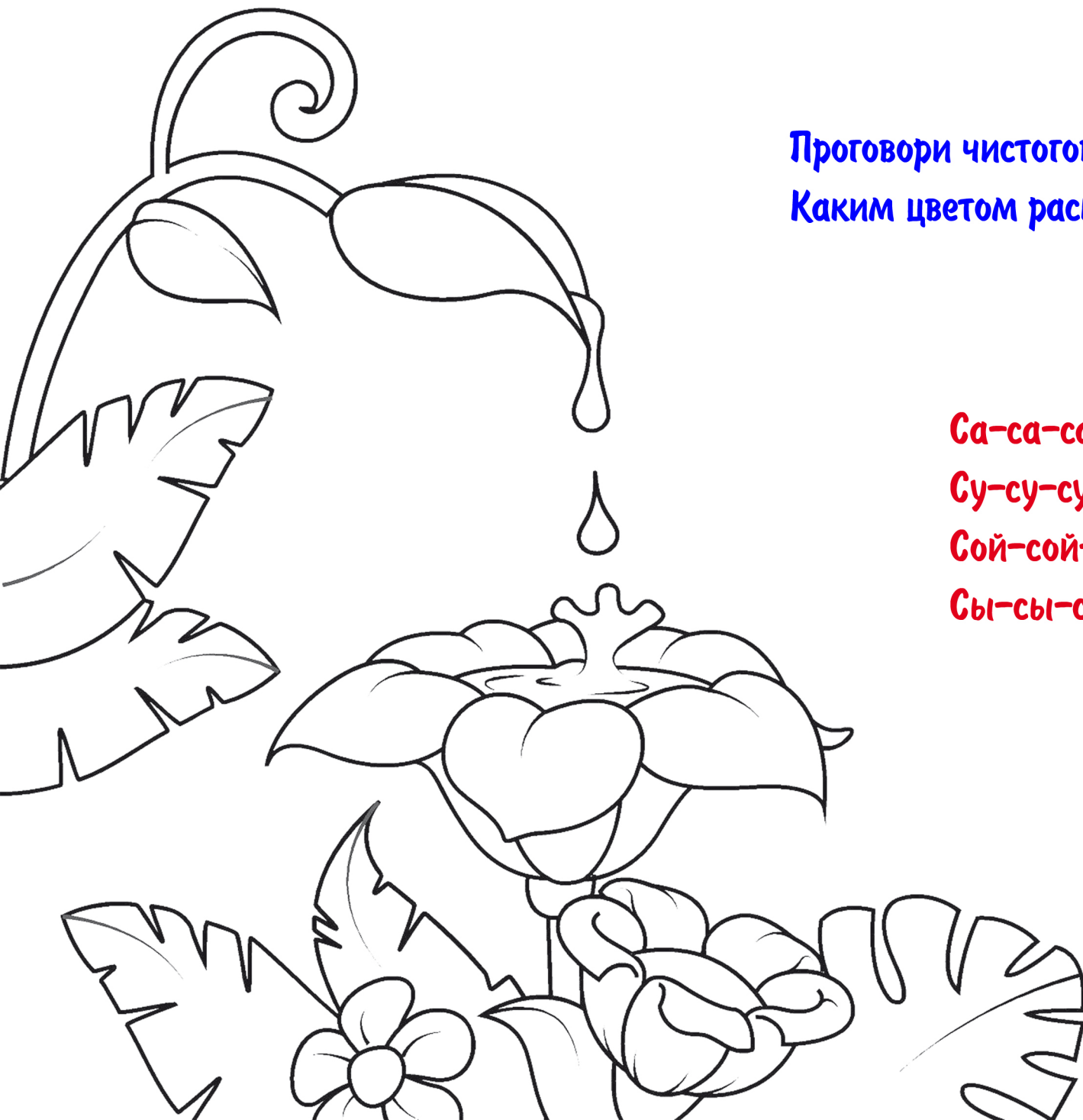

Проговори чистоговорки и раскрась картинку.
Каким цветом раскрасишь цветок, а каким – росу?

Са-са-са – на траве блестит роса.
Су-су-су – пьет жучок в саду росу.
Сой-сой-сой – умываюсь я росой.
Сы-сы-сы – вышло солнце – нет росы.



**Всю ночь летает – мышей добывает,
А станет светло – спать летит в дупло.
Кто это?..**

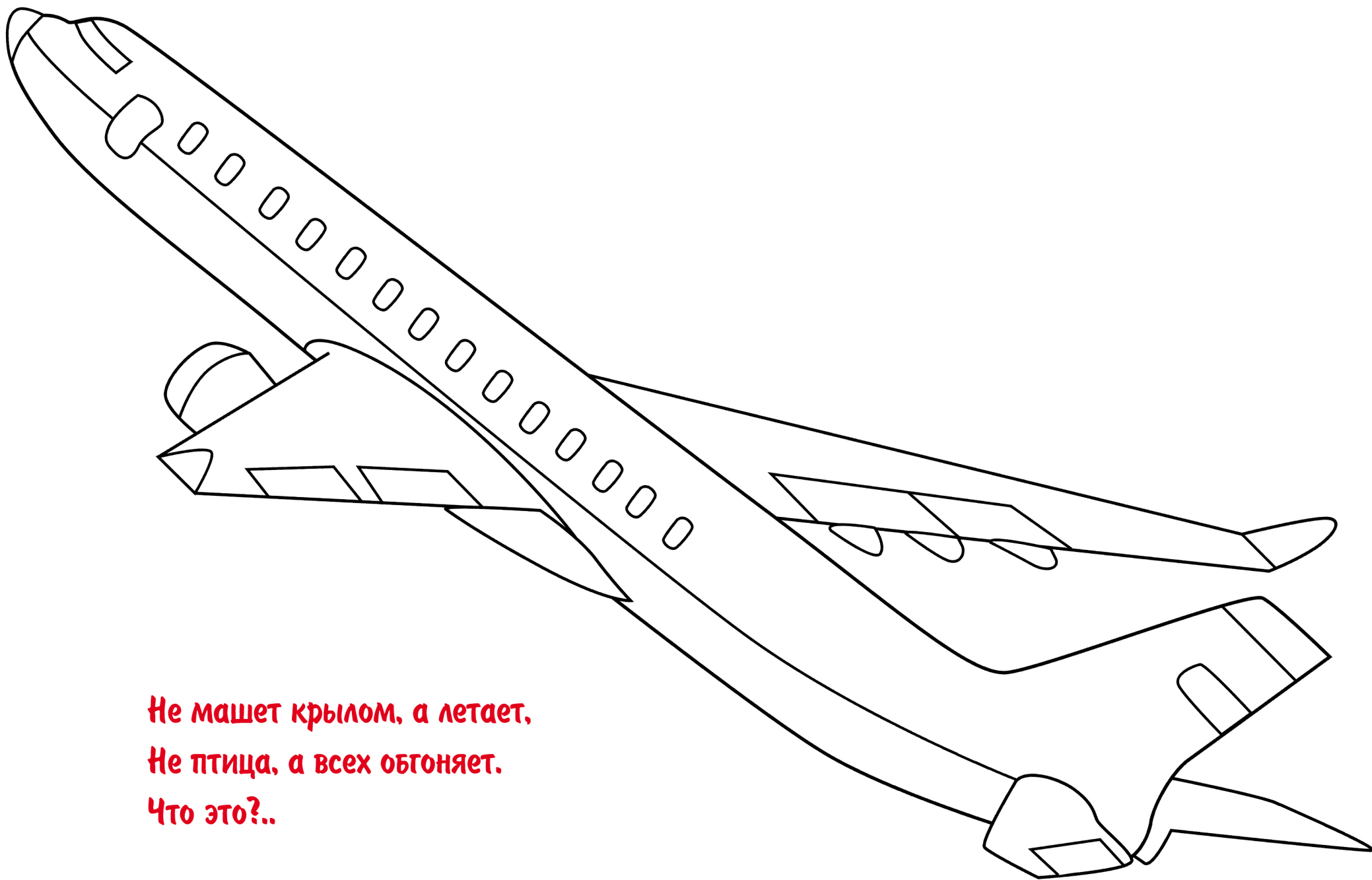

Не машет крылом, а летает,
Не птица, а всех обгоняет.
Что это?..

Спереди – пяточок, сзади – крючок,
Посередине спинка, а на ней щетинка.
Кто это?..



Заворчал живой замок,

Лег у двери поперек.

Кто это?..

